

Секция H56

Сборку производите на твердой и ровной поверхности!

Фирма оставляет за собой право вносить изменения, не влияющие на качество изделия

Шуруп 4 x 13 ш5	Винт 4x12 в6	Шкант $\varnothing 8 \times 35$ ш51	Гвоздь 1,6x25	Заглушка для стяжки эксцентр.	Дюбель для стяжки эксцентр. в4	Стяжка эксцентр. 15D С5	Амортизатор под стекло	Полкодержатель под шуруп	Стяжка MVTON 2950	Ручка-скоба (64) 45420/64 Cr
16шт.	2шт.	8шт.	26шт.	8шт.	8шт.	8шт.	2шт.	16шт.	3шт.	1шт.
Петля	Планка	Дюбель $\varnothing 5 \times 12$	Втулка под винт	Винт для петли	Инструмент для сборки					
3шт.	3шт.	16шт.	2шт.	6шт.						

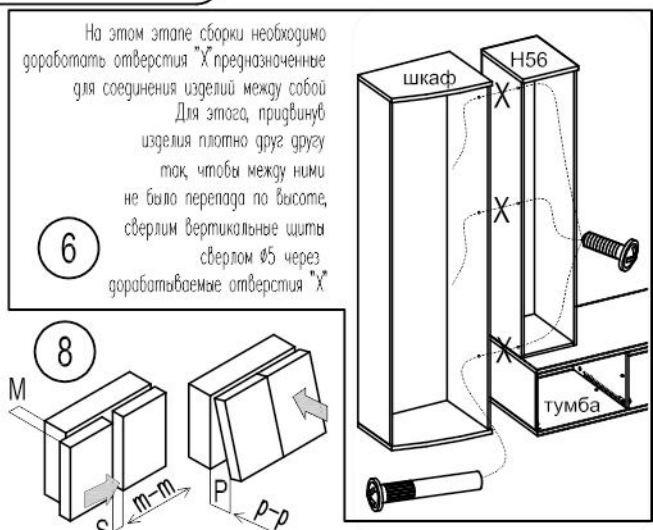
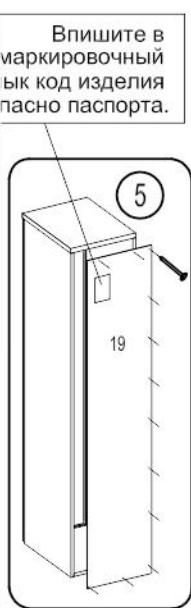
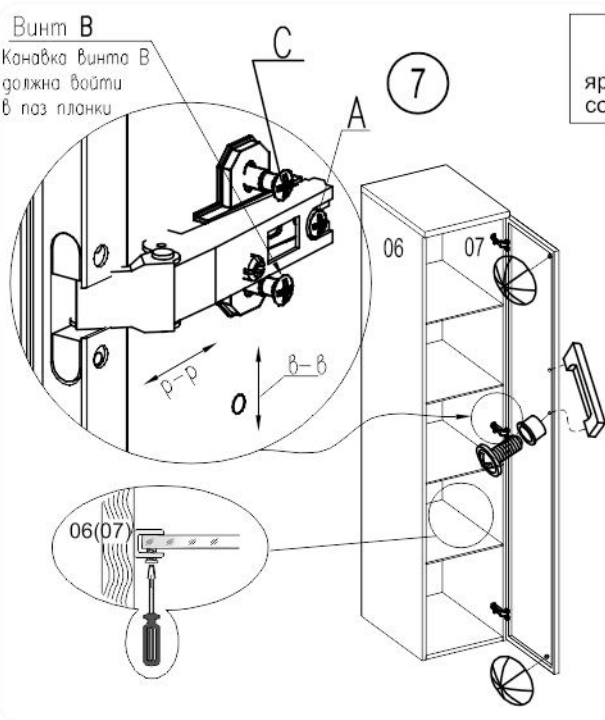
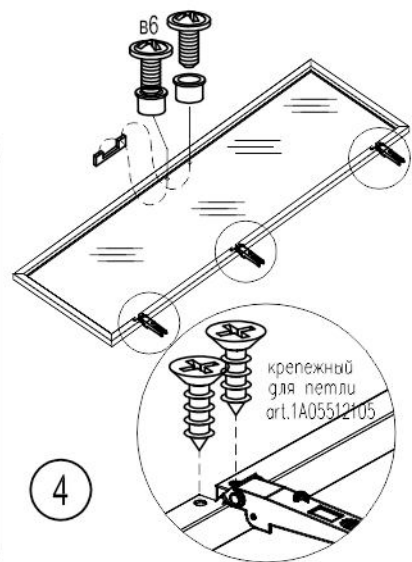
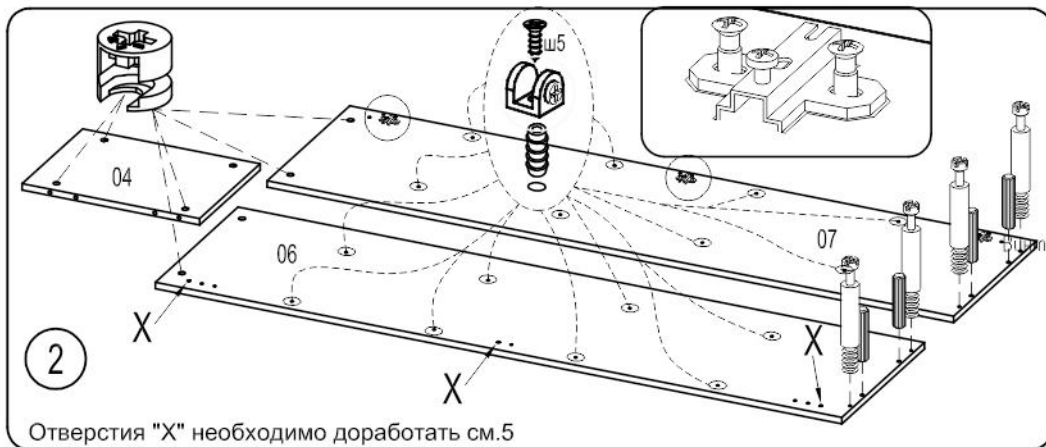
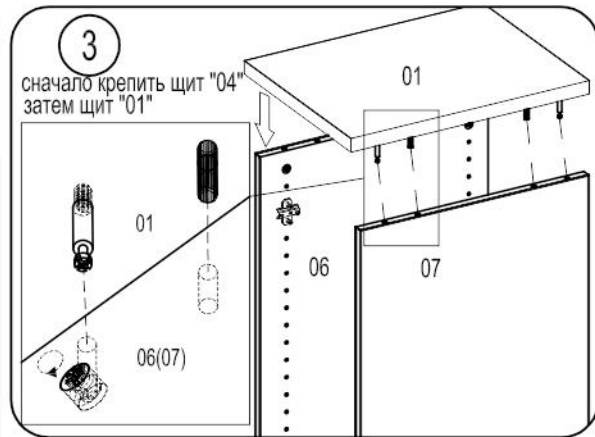
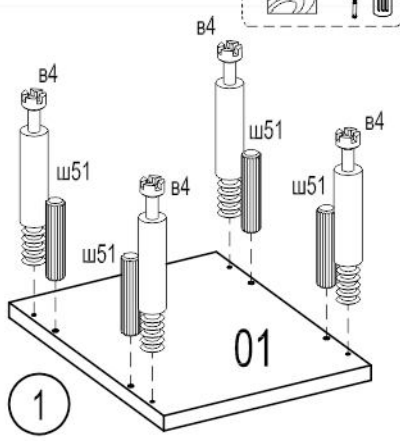
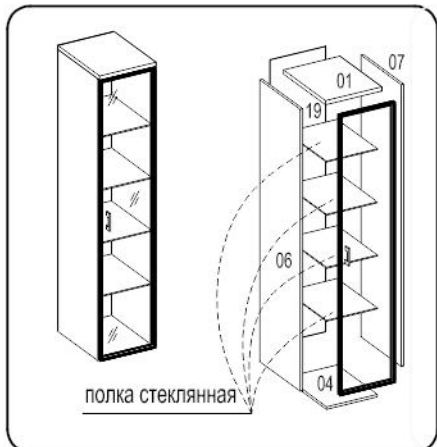

Регулирование положения дверей по отношению к корпусу
 *Для изменения размера Р ослабить крепежный винт А, что дает возможность перемещения двери по стрелкам р-р
 *Для изменения размера М(С) используется регулировочный винт В при ослабленном винте А, что дает возможность перемещать дверь по стрелке м-м, после регулировки затянуть винт А
 *Для перемещения двери по стрелке в-в ослабить винты С