

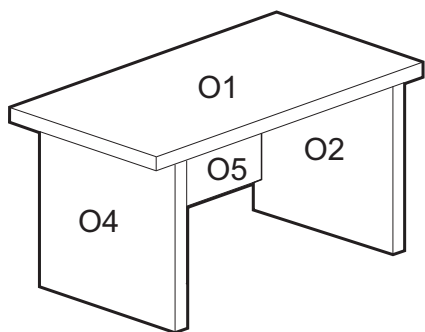



инструкция по сборке
Сборку производите на твердой и ровной поверхности.



Стяжка винтовая S 14  8шт.	В13  8шт.	В14  8шт.	Шкант 8x35  8шт.	Опора регулир.  4шт.
---	--	--	---	---

СТОЛ E31

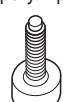
№ уп. Места	Маркировка на торце детали	Кол-во деталей
E31.12	01 05	1 1
E31.11	04 02	1 1

1

ВНИМАНИЕ! При сборке изделия не прилагайте больших усилий, чтобы не пробить щит шкантом.

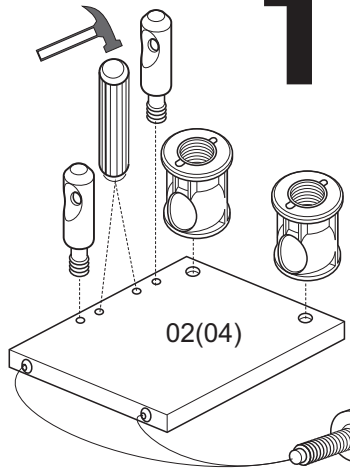

Опора для регулировки высоты стола

2

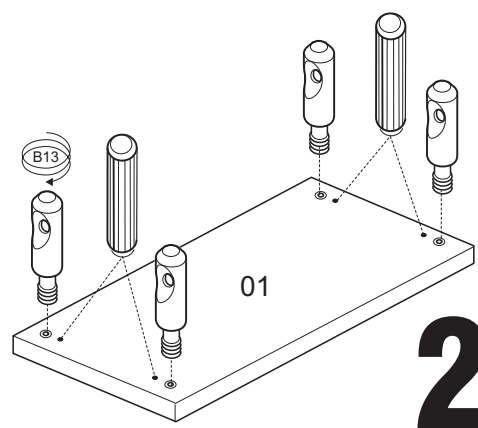

3

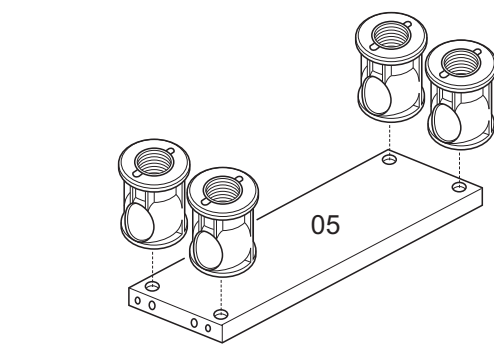

4

ВНИМАНИЕ! Проверьте положение винта В13

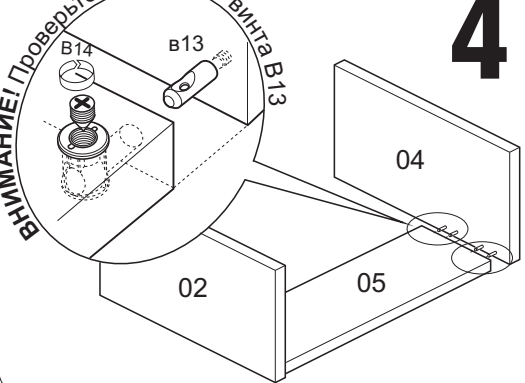

5

ВНИМАНИЕ! Проверьте положение винта В13

ВНИМАНИЕ! Впишите в маркировочный ярлык код изделия согласно паспорта

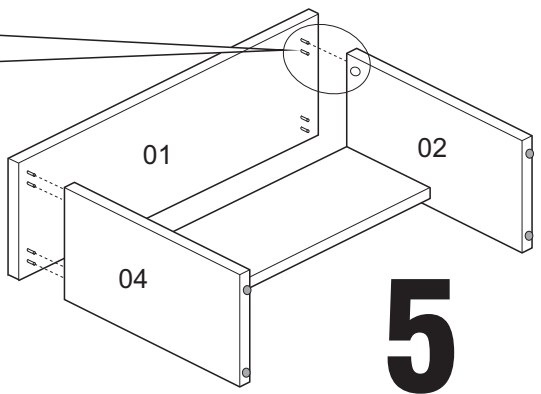

Гарантийный срок эксплуатации мебели 24 месяца